

HAUPTGRUPPE 3 UNTERGRUPPEN-FOLGE

3	02	Vorderachskörper	Seite 183
	08	Achsschenkel und oberer Lenker	183/186
	12	Vorderfeder	186
	20	Spurstangenhebel	186
	22 24	Spurstange und Einzelteile	187
	26	Vorderradnabe	187/189
	28	Vorderradlager innen	189
	30	Vorderradlager außen	189/190
	42	Stoßdämpfer	190/191
	50	Stabilisatorwelle	191
	52	Unterer Lenker	191

VORDERRAD-AUFHÄNGUNG

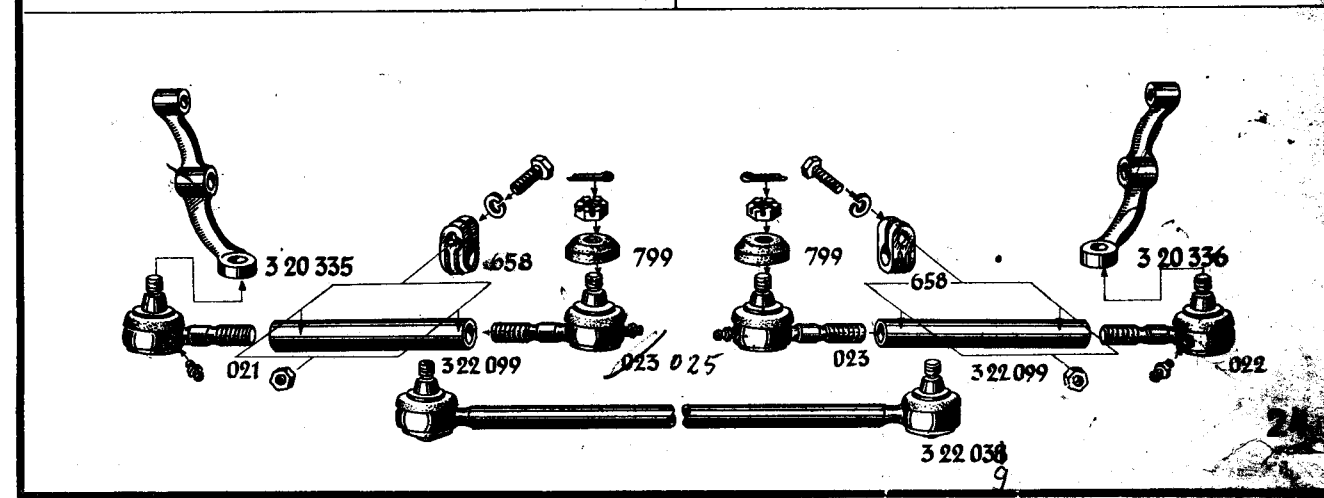
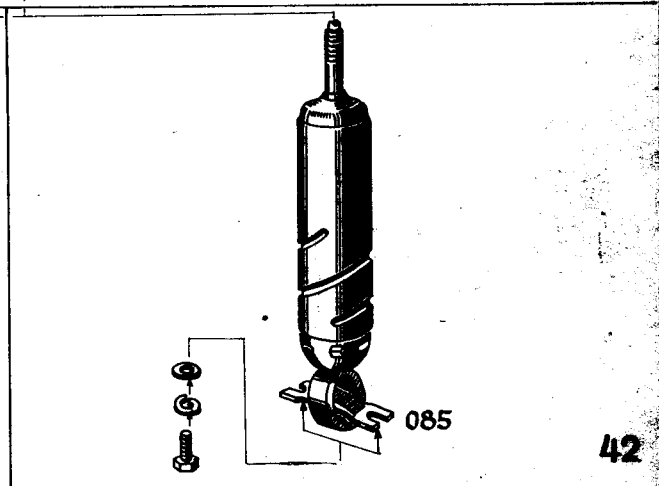
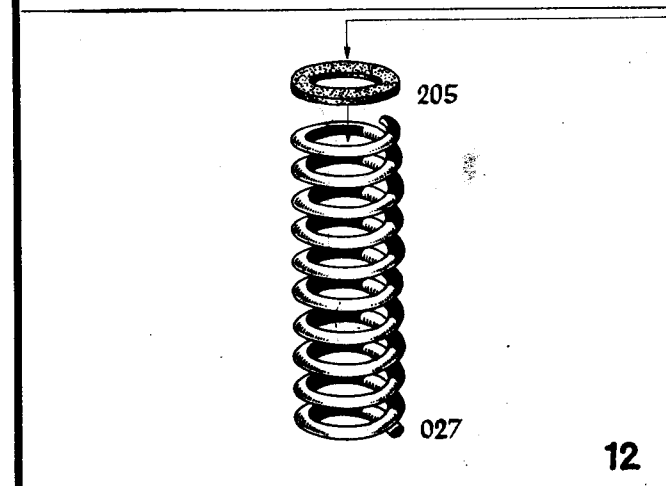
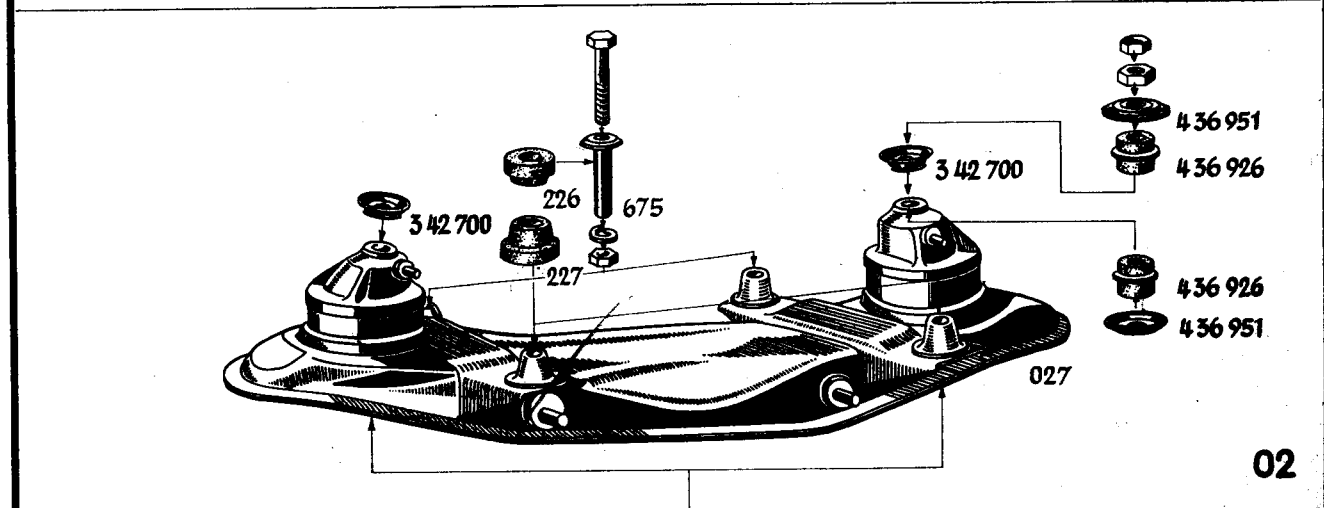
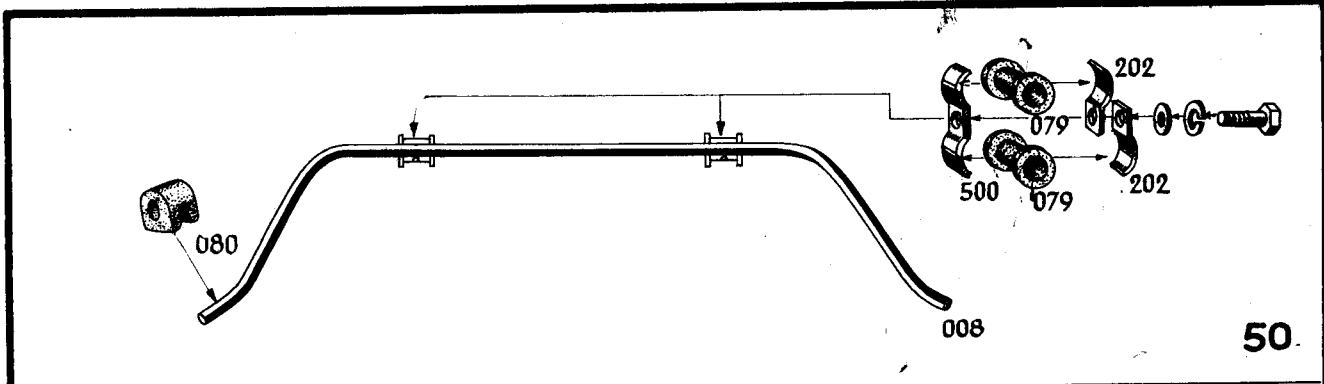

Gruppe 3
REKORD-P (II)

VORDERRAD-AUFHÄNGUNG

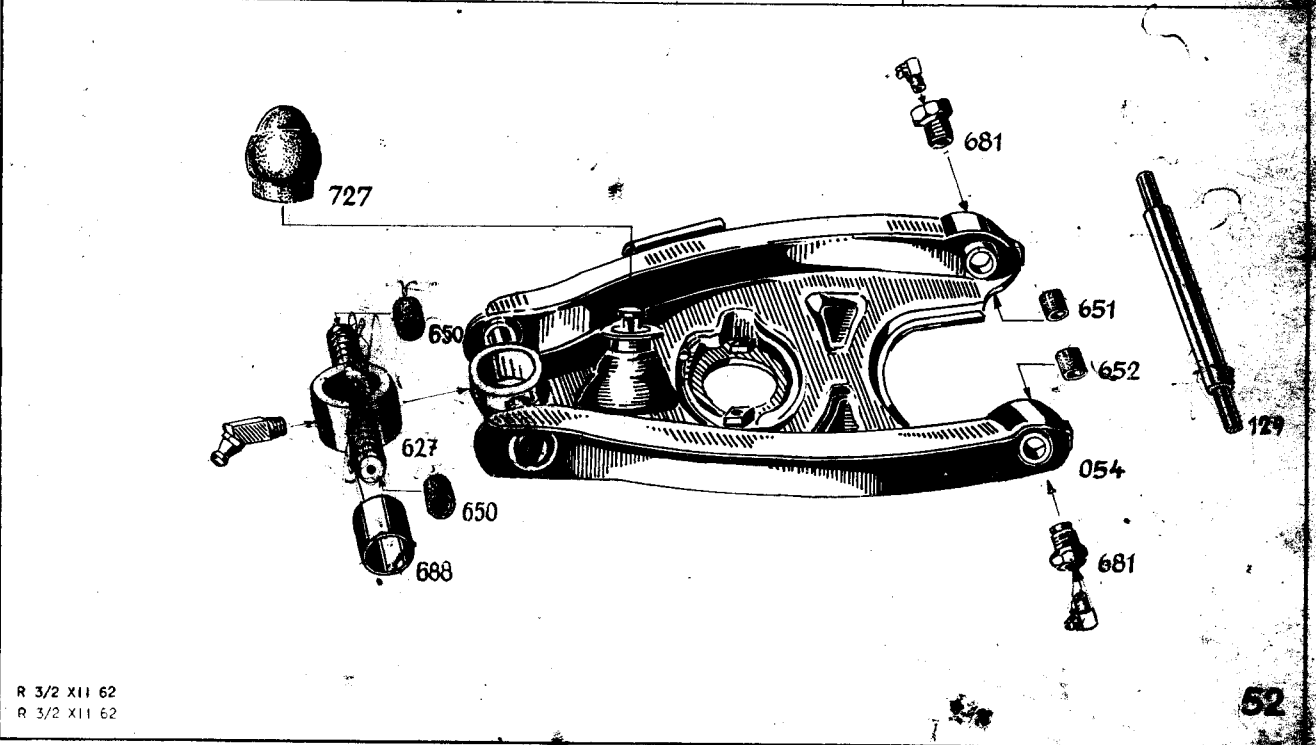
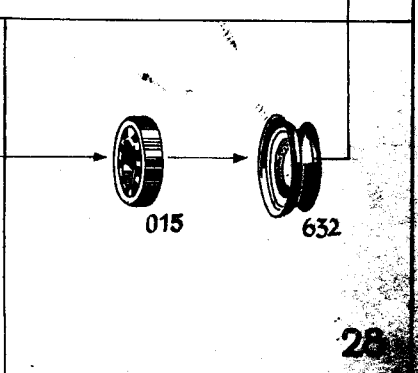
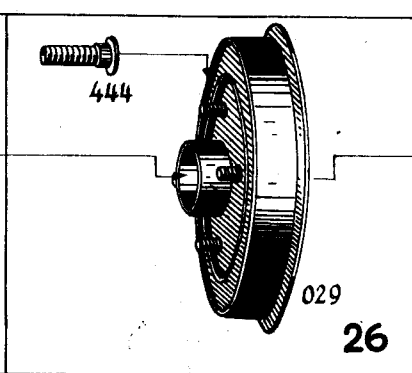
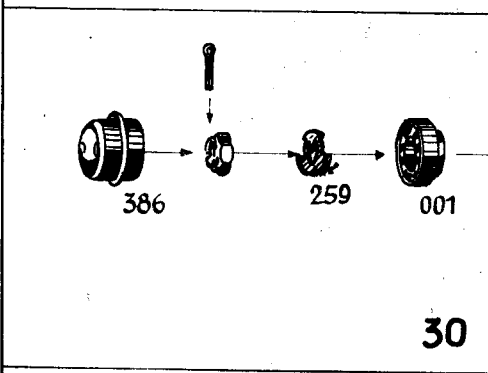
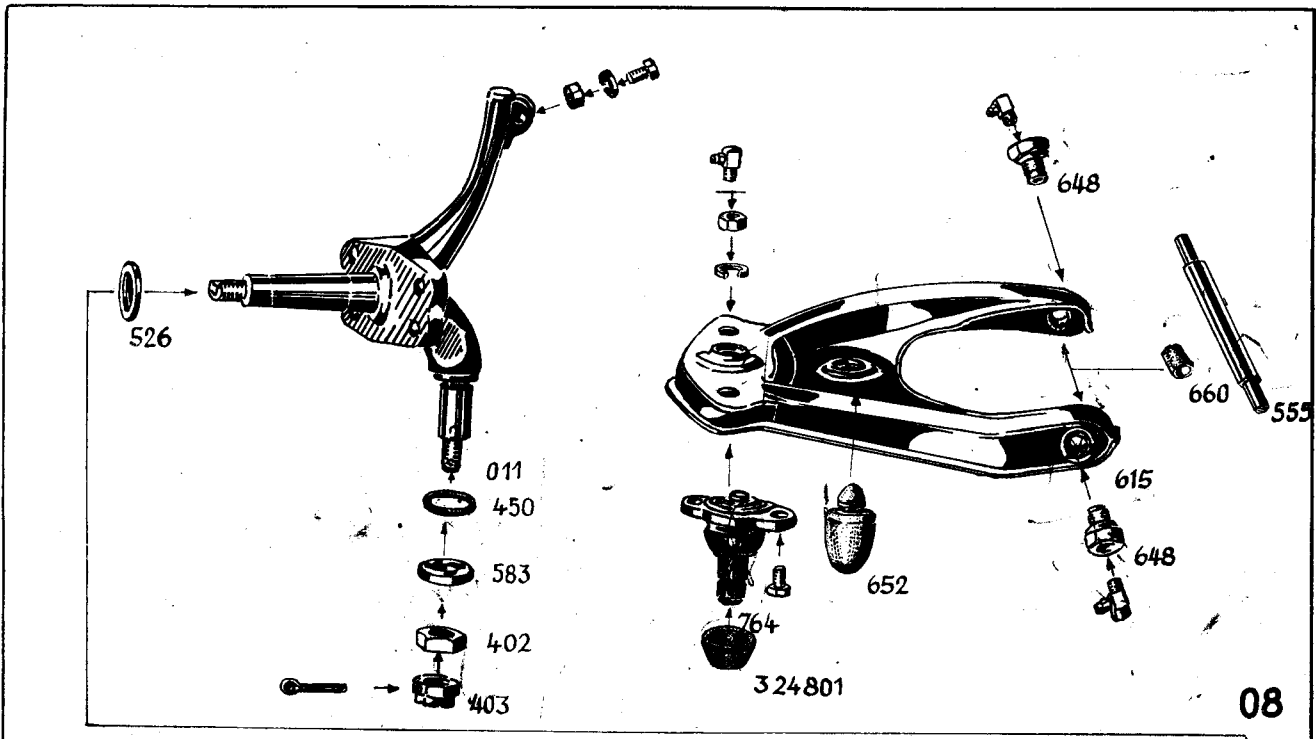

R 3/2 XII 62
R 3/2 XII 62

52

Gruppe 3

Tafel 2

REKORD-P (II)

Anderung Dezember 1962

VORDERRAD-AUFHÄNGUNG

Teile-Name	- P -				- P-II -				1200	Katalog Nr.						
	Oly.- Rekord	Oly.	L	KW	Oly.- Rekord	L	KW									
	LZ	LV	LZ		LZ	SZ	LV	LZ								
HAUPTGRUPPE 3																
VORDERRAD-AUFHÄNGUNG																
Vorderachskörper mit Achsen für oberen und unteren Lenker	1	1	1	1	1	1	1	1	1	1	1	3 02 027				
(Vorderachskörper an Vorderrahmen)																
Dämpfungsring, oben	4	4	4	4	4	4	4	4	4	4	4	3 02 226				
Dämpfungsring, unten	4	4	4	4	4	4	4	4	4	4	4	3 02 227				
Abstandrohr mit Teller	4	4	4	4	4	4	4	4	4	4	4	3 02 675				
Sechskantschraube (M 12x130)	20 00 630	4	4	4	4	4	4	4	4	4	4					
Federring (12,2 mm)	20 74 225	4	4	4	4	4	4	4	4	4	4					
Sechskantmutter (M 12)	20 64 403	4	4	4	4	4	4	4	4	4	4					
(siehe 4 02...)												3 04 650				
Achsschenkel mit Zwischenringen	2	—	2	2	2	—	—	—	—	—	—	3 08 008				
<table style="border: none;"> <tr> <td style="padding-right: 5px;">} bis Fahrg. Nr. 825706</td> <td style="padding-right: 5px;">} bis Fahrg. Nr. 828515</td> </tr> <tr> <td style="padding-right: 5px;">} bis Fahrg. Nr. 825706</td> <td style="padding-right: 5px;">} bis Fahrg. Nr. 828515</td> </tr> </table>	} bis Fahrg. Nr. 825706	} bis Fahrg. Nr. 828515	} bis Fahrg. Nr. 825706	} bis Fahrg. Nr. 828515												
} bis Fahrg. Nr. 825706	} bis Fahrg. Nr. 828515															
} bis Fahrg. Nr. 825706	} bis Fahrg. Nr. 828515															
Achsschenkel mit Zwischenringen	2	2	2	2	2	2	2	2	2	2	2	3 08 011				
<table style="border: none;"> <tr> <td style="padding-right: 5px;">} ab Fahrg. Nr. 825707</td> <td style="padding-right: 5px;">} ab Fahrg. Nr. 828516</td> </tr> <tr> <td style="padding-right: 5px;">} ab Fahrg. Nr. 825707</td> <td style="padding-right: 5px;">} ab Fahrg. Nr. 828516</td> </tr> </table>	} ab Fahrg. Nr. 825707	} ab Fahrg. Nr. 828516	} ab Fahrg. Nr. 825707	} ab Fahrg. Nr. 828516												
} ab Fahrg. Nr. 825707	} ab Fahrg. Nr. 828516															
} ab Fahrg. Nr. 825707	} ab Fahrg. Nr. 828516															
Exzenterbuchse für Achsschenkel im Querstück unterer Lenker	2	—	2	2	2	—	—	—	—	—	—	3 08 131				
16 03 009																
<table style="border: none;"> <tr> <td style="padding-right: 5px;">} bis Fahrg. Nr. 825706</td> <td style="padding-right: 5px;">} bis Fahrg. Nr. 828515</td> </tr> <tr> <td style="padding-right: 5px;">} bis Fahrg. Nr. 825706</td> <td style="padding-right: 5px;">} bis Fahrg. Nr. 828515</td> </tr> </table>	} bis Fahrg. Nr. 825706	} bis Fahrg. Nr. 828515	} bis Fahrg. Nr. 825706	} bis Fahrg. Nr. 828515												
} bis Fahrg. Nr. 825706	} bis Fahrg. Nr. 828515															
} bis Fahrg. Nr. 825706	} bis Fahrg. Nr. 828515															

VORDERRAD-AUFHÄNGUNG

Katalog Nr.	Teile-Name	- P -					- P-II -					1200	
		Oly.-	Rekord	Oly.	L	KW	Oly.-	Rekord	L	KW			
		LZ	LV	LZ			LZ	SZ	LV				
3 08 231	Druckstück in Exzenterbuchse, ohne Dichtring Rek.-LZ-P } bis Fahrg. Nr. 825706 Oly.-(S)-P } L-P } bis Fahrg. Nr. 828515 KW-P }	16 03 009	2	—	2	2	2	—	—	—	—	—	—
3 08 300	Dichtring für Druckstück Rek.-LZ-P } bis Fahrg. Nr. 825706 Oly.-(S)-P } L-P } bis Fahrg. Nr. 828515 KW-P }	16 03 009	2	—	2	2	2	—	—	—	—	—	—
3 08 400	Kronenmutter (M 14x1,5) Rek.-LZ-P } bis Fahrg. Nr. 825706 Oly.-(S)-P } L-P } bis Fahrg. Nr. 828515 KW-P }		2	—	2	2	2	—	—	—	—	—	—
	Splint (3x25 mm) Rek.-LZ-P } bis Fahrg. Nr. 825706 Oly.-(S)-P } L-P } bis Fahrg. Nr. 828515 KW-P }	20 78 011	2	—	2	2	2	—	—	—	—	—	—
3 08 402	Sechskantmutter (M 18x1,5) Rek.-LZ-P } ab Fahrg. Nr. 825707 Oly.-(S)-P } L-P } ab Fahrg. Nr. 828516 KW-P }	16 03 011/012	2	2	2	2	2	2	2	2	2	2	2
3 08 403	Kronenmutter (M 18x1,5) Rek.-LZ-P } ab Fahrg. Nr. 825707 Oly.-(S)-P } L-P } ab Fahrg. Nr. 828516 KW-P }	16 03 011/012	2	2	2	2	2	2	2	2	2	2	2
	Splint (3x30 mm) Rek.-LZ-P } ab Fahrg. Nr. 825707 Oly.-(S)-P } L-P } ab Fahrg. Nr. 828516 KW-P }	<20 78 014	2	2	2	2	2	2	2	2	2	2	2
3 08 450	Dichtring für Achsschenkel (Gummi) Rek.-LZ-P } ab Fahrg. Nr. 825707 Oly.-(S)-P } L-P } ab Fahrg. Nr. 828516 KW-P }	16 03 011/012	2	2	2	2	2	2	2	2	2	2	2
3 08 521	Zwischenring für Achschenkel (26x33x8 mm) Rek.-LZ-P } bis Fahrg. Nr. 825706 Oly.-(S)-P } L-P } bis Fahrg. Nr. 828515 KW-P }		2	—	2	2	2	—	—	—	—	—	—

VORDERRAD-AUFHÄNGUNG

Teile-Name	- P -				- P-II -				1200	Katalog Nr.		
	Oly.- Rekord	Oly.	L	KW	Oly.- Rekord	L	KW					
	LZ	LV	LZ		LZ	SZ	LV	LZ				
Achse für oberen Lenker, 0,4 mm Übergröße Kennzeichen: 1 Rille auf der Welle	16 03 011	2	2	2	2	2	2	2	2	2	2	≈ 3 08 526 3 08 555
Achse für oberen Lenker, 0,8 mm Übergröße Kennzeichen: 2 Rillen auf der Welle		2	2	2	2	2	2	2	2	2	2	3 08 556
Druckscheibe für Achsschenkel (18,2x32x7 mm) Rek.-LZ-P } Oly.-(S)-P } ab Fahrg. Nr. 825707 L-P } KW-P } ab Fahrg. Nr. 828516	16 03 011	2	2	2	2	2	2	2	2	2	2	3 08 583
Oberer Lenker, links Für Rek.-LZ-P } Oly.-(S)-P } ab Fahrg. Nr. 825707 L-P } KW-P } ab Fahrg. Nr. 828516 Lochanordnung geändert. Bei Verwendung der alten Ausführung ist Kugelgelenk 3 08 761 und bei Neuausführung 3 08 764 zu verwenden.	16 03 011	1	1	1	1	1	1	1	1	1	1	3 08 615
Oberer Lenker, rechts Für Rek.-LZ-P } Oly.-(S)-P } ab Fahrg. Nr. 825707 L-P } KW-P } ab Fahrg. Nr. 828516 Lochanordnung geändert. Bei Verwendung der alten Ausführung ist Kugelgelenk 3 08 761 und bei Neuausführung 3 08 764 zu verwenden.		1	1	1	1	1	1	1	1	1	1	3 08 616
Gewindebuchse für oberen Lenker an Achse, 0,4 mm Übergröße Kennzeichen: 1 Rille auf dem Sechskant		4	4	4	4	4	4	4	4	4	4	3 08 632
Gewindebuchse für oberen Lenker an Achse, 0,8 mm Übergröße Kennzeichen: 2 Rillen auf dem Sechskant		4	4	4	4	4	4	4	4	4	4	3 08 633
Gewindebuchse für oberen Lenker an Achse, normal	16 03 011	4	4	4	4	4	4	4	4	4	4	3 08 648
Schutzfülle, Gummi, für oberen Lenker an Achse	16 03 011	4	4	4	4	4	4	4	4	4	4	3 08 660
Druckschmierkopf (M 8)	20 92 425	4	4	4	4	4	4	4	4	4	4	

VORDERRAD-AUFHÄNGUNG

Katalog Nr.	Teile-Name	- P -					- P-II -				1200	
		Oly- Rekord	Oly.	L	KW	Oly- Rekord	L	KW				
		LZ	LV	LZ		LZ	SZ	LV	LZ			
3 08 652	Gummipuffer für oberen Lenker	16 03 011	2	2	2	2	2	2	2	2	2	2
3 08 761	Kugelgelenk für oberen Lenker Rek.-LZ-P } bis Fahrg. Nr. 825706 Oly.-(S)-P } L-P } bis Fahrg. Nr. 828515 KW-P }		2	—	2	2	2	—	—	—	—	—
3 08 764	Kugelgelenk für oberen Lenker Rek.-LZ-P } ab Fahrg. Nr. 825707 Oly.-(S)-P } L-P } ab Fahrg. Nr. 828516 KW-P }	16 03 011	2	2	2	2	2	2	2	2	2	2
(3 24 801)	Staubkappe (Kugelgelenk an Achsschenkel)		2	2	2	2	2	2	2	2	2	2
	Sechskantschraube (M 8x35)	20 00 223	2	2	2	2	2	2	2	2	2	2
	Federring (8,2 mm)	20 74 152	2	2	2	2	2	2	2	2	2	2
	Sechskantmutter (M 8)	20 64 231	2	2	2	2	2	2	2	2	2	2
	(Kugelgelenk an oberem Lenker)											
	Sechskantschraube (M 8x18)	20 00 254	4	4	4	4	4	4	4	4	4	4
	Federring (8,2 mm)	20 74 152	4	4	4	4	4	4	4	4	4	4
	Sechskantmutter (M 8)	20 64 231	4	4	4	4	4	4	4	4	4	4
	Druckschmierkopf (M 8)	20 92 425	2	2	2	2	2	2	2	2	2	2
3 12 026	Vorderfeder (satzweise verwenden) (Kennzeichnung: grüner Farbfleck) 1200 LZ bis Fahrg. Nr. 1575649 (härtere Vorderfeder)		2	2	2	2	2	—	2	2	2	2
3 12 027	Vorderfeder (satzweise verwenden) 1200 LZ ab Fahrg. Nr. 1575650 (Normalausführung)		—	—	—	—	—	2	—	2	2	2
3 12 028	Vorderfeder (satzweise verwenden)	16 03 041	—	—	—	—	—	2	—	—	—	—
3 12 205	Dämpfungsring für Vorderfeder, links und rechts, Lkfg. links, Rkfg.	16 03 041	2	2	2	2	2	2	2	2	2	2
			1	1	1	1	1	—	—	—	—	1
3 12 206 E	Dämpfungsring mit Verstärkung, rechts, Rkfg. (Nur auf besondere Bestellung)		1	1	1	1	1	—	—	—	—	—
3 20 335	Spurstangenhebel, links		1	1	1	1	1	1	1	1	1	1
3 20 336	Spurstangenhebel, rechts		1	1	1	1	1	1	1	1	1	1

VORDERRAD-AUFHÄNGUNG

Teile-Name	- P -				- P-II -			1200	Ersatzteil-Nr.
	Oly.- Rekord	Oly.	L	KW	Oly.- Rekord	L	KW		
	LZ	LV	LZ		LZ	SZ	LV		
(Spurstangenhebel an Achsschenkel)									
Sechskantschraube (M 10x1x65) 20 00 441	2	2	2	2	2	2	2	2	2
Sechskantschraube (M 10x1x68) 20 00 476	2	2	2	2	2	2	2	2	2
Federring (10,2 mm) 20 74 176	4	4	4	4	4	4	4	4	4
Sechskantmutter (M 10x1) 20 64 330	4	4	4	4	4	4	4	4	4
Spurstange mitten, mit Spurstangenköpfen 16 03 017	1	1	1	1	1	1	1	1	1
Spurstange außen, links und rechts, ohne Spurstangenköpfe	2	2	2	2	2	2	2	2	2
Spurstangenkopf (M 14x1,5) Linksgewinde für äußere Spurstange, außen links und rechts — Kennzeichen: weißer Farbfleck	1	1	1	1	1	1	1	1	1
Spurstangenkopf innen, für Spurstange, außen links und rechts 16 03 017	2	2	2	2	2	2	2	2	2
Staubkappe für Spurstange an Lenkzwischenhebel, Lenkstockhebel und Spurstangenhebel Rek.-P II } bis Fahrg. Nr. 1945859 1200 LZ } ab Fahrg. Nr. 1945860	6	6	6	6	6	6	6	6	6
Kronenmutter (M 10x1) 20 68 050	—	—	—	—	2	2	2	2	2
Splint (2x22 mm) 20 78 007	6	6	6	6	6	6	6	6	6
Druckschmierkopf bis Fahrg. Nr. 752026 ab Fahrg. Nr. 752027 Rek. P II } bis Fahrg. Nr. 1945859 1200 LZ } ab Fahrg. Nr. 1945860	6	—	6	6	6	—	—	—	—
Schelle für Spurstangenkopf an Spurstange außen (Spurstangenkopf an Spurstangenrohr)	4	4	4	4	4	4	4	4	4
+Sechskantschraube mit Federring und Scheibe (M 8x30) 20 10 111	4	4	4	4	4	4	4	4	4
+Sechskantmutter (M 8) 20 64 231	4	4	4	4	4	4	4	4	4
+ = } Rek. P II } bis Fahrg. Nr. 1945859 } 1200 LZ }									
*Sechskantschraube (M 8x1x35) 20 00 222	—	—	—	—	4	4	4	4	4
*Sechskantmutter (M 8x1) 20 64 227	—	—	—	—	4	4	4	4	4
*ab Fahrg. Nr. 1945860 (siehe 3 08 . . .)									
Vorderradnabe und Bremstrommel Rek.-P LZ } ab Fahrg. Nr. 825707 Oly.-P }	2	2	2	—	2	2	2	—	2
Vorderradnabe und Bremstrommel L-P } ab Fahrg. Nr. 828516 KW-P }	—	—	—	2	2	—	—	2	2
Vorderradnabe mit Bolzen Rek.-LZ-P } bis Fahrg. Nr. 825706 Oly.-(-S)-P }	2	—	2	—	—	—	—	—	—
									≈ 3 26 133

VORDERRAD-AUFHÄNGUNG

Teile-Name	- P -					- P-II -					1200	Katalog Nr.
	Oly.- Rekord	Oly.	L	KW	Oly.- Rekord	L	KW	LZ				
	LZ	LV	LZ		LZ	SZ	LV					
(siehe 4 14...)												3 26 441
Bolzen für Radnabe Rek.-P II LZ, LV bis Fahrg. Nr. 2244102 SZ bis Fahrg. Nr. 2244065 L, KW bis Fahrg. Nr. 2248090 1200 LZ bis Fahrg. Nr. 2244102 Für Export nach Schweden: LZ, LV bis Fahrg. Nr. 2244553 L, KW bis Fahrg. Nr. 2258310	8	8	8	10	10	8	8	8	10	10	8	3 26 442
Bolzen für Radnabe LZ, LV ab Fahrg. Nr. 2244103 SZ ab Fahrg. Nr. 2244066 L, KW ab Fahrg. Nr. 2248091 1200 LZ ab Fahrg. Nr. 2244103 Für Export nach Schweden: LZ, LV ab Fahrg. Nr. 2244554 L, KW ab Fahrg. Nr. 2258311	—	—	—	—	—	8	8	8	8	8	8	3 26 444
Vorderradlager, innen 16 03 021	2	2	2	2	2	2	2	2	2	2	2	3 28 015
Rek.-LZ-P } Oly.-(S)-P } ab Fahrg. Nr. 825707 L-P } KW-P } ab Fahrg. Nr. 828516												
Vorderradlager, innen 16 03 018	2	—	2	2	2	—	—	—	—	—	—	3 28 019
Rek.-LZ-P } Oly.-(S)-P } bis Fahrg. Nr. 825706 L-P } KW-P } bis Fahrg. Nr. 828515												
Dichtung mit Fassung für Vorderradlager, innen 16 03 018	2	—	2	2	2	—	—	—	—	—	—	3 28 630
Rek.-LZ-P } Oly.-(S)-P } bis Fahrg. Nr. 825706 L-P } KW-P } bis Fahrg. Nr. 828515												
Dichtung mit Fassung für Vorderradlager, innen 16 03 021	2	2	2	2	2	2	2	2	2	2	2	3 28 632
Rek.-LZ-P } Oly.-(S)-P } ab Fahrg. Nr. 825707 L-P } KW-P } ab Fahrg. Nr. 828516												
Vorderradlager, außen 16 03 021	2	2	2	2	2	2	2	2	2	2	2	3 30 001
Rek.-LZ-P } Oly.-(S)-P } ab Fahrg. Nr. 825707 L-P } KW-P } ab Fahrg. Nr. 828516												
Vorderradlager, außen 16 03 018	2	—	2	2	2	—	—	—	—	—	—	3 30 013
Rek.-LZ-P } Oly.-(S)-P } bis Fahrg. Nr. 825706 L-P } KW-P } bis Fahrg. Nr. 828515												

VORDERRAD - AUFHÄNGUNG

Katalog Nr.	Teile-Name	- P -					- P-II -					1200
		Oly.- Rekord	Oly.	L	KW	Oly.- Rekord	L	KW				
		LZ	LV	LZ		LZ	SZ	LV		LZ		
3 30 258	Sicherungsscheibe für Vorderradnabe an Achsschenkel 16 03 018 Rek.-LZ-P } bis Fahrg. Nr. 825706 Oly.-(S)-P } L-P } bis Fahrg. Nr. 828515 KW-P }	2	—	2	2	2	—	—	—	—	—	—
	+ Kronenmutter (M 14x1,5) 20 68 150	2	—	2	2	2	—	—	—	—	—	—
	+ Splint (3x25 mm) 20 78 011	2	—	2	2	2	—	—	—	—	—	—
	+ Rek.-LZ-P } bis Fahrg. Nr. 825706 Oly.-(S)-P } L-P } bis Fahrg. Nr. 828515 KW-P }											
3 30 259	Sicherungsscheibe für Vorderradnabe an Achsschenkel 16 03 021 Rek.-LZ-P } ab Fahrg. Nr. 825707 Oly.-(S)-P } L-P } ab Fahrg. Nr. 828516 KW-P }	2	2	2	2	2	2	2	2	2	2	2
	*Kronenmutter (M 16x1,5) 20 68 201	2	2	2	2	2	2	2	2	2	2	2
	*Splint (4x30 mm) 20 78 019	2	2	2	2	2	2	2	2	2	2	2
	* Rek.-LZ-P } ab Fahrg. Nr. 825707 Oly.-(S)-P } L-P } ab Fahrg. Nr. 828516 KW-P }											
3 30 386	Verschlußkappe für Radnabe	2	2	2	2	2	2	2	2	2	2	2
3 40 350	(siehe 7 62 ...)											
●3 42 137	Ers. durch 3 42 183											
∅3 42 183	Teleskopstoßdämpfer vorn , links und rechts mit Befestigungsteilen Kennzeichen: (blauer Farbfleck) – paarweise austauschen – Bei Verwendung für Oly.-Rek. LZ-P, LV-P Oly. LZ (S), L-P, KW-P 1200 LZ bis Fahrg. Nr. 1575649 ist der Austausch nur paarweise vorzunehmen.	2	2	2	2	2	2	2	2	2	2	2
3 42 202	(siehe unter 4 36 ...)											
(4 36 926)	Gummipuffer für Teleskopstoßdämpfer, oben	4	4	4	4	4	4	4	4	4	4	4
(4 36 951)	Teller für Gummipuffer	4	4	4	4	4	4	4	4	4	4	4

VORDERRAD-AUFHÄNGUNG

Teile-Name	- P -					- P-II -					1200	Ersatzteil-Nr.
	Oly- Rekord	Oly.	L	KW	Oly- Rekord	L	KW	LZ				
	LZ	LV	LZ		LZ	SZ	LV					
Teller für Gummipuffer in Vorderachskörper	2	2	2	2	2	2	2	2	2	2	2	3 42 700
Sechskantmutter (M 10) (Teleskopstoßdämpfer an unterem Lenker)	20 64 326	4	4	4	4	4	4	4	4	4	4	4
Sechskantschraube mit Federring und Scheibe (M 8x18)	20 10 105	4	4	4	4	4	4	4	4	4	4	4
Stabilisatorwelle		1	1	1	1	1	1	1	1	1	1	3 50 008
Lager für Stabilisatorwelle an Vorderrahmen	16 03 036	4	4	4	4	4	4	4	4	4	4	3 50 079
Lager für Stabilisatorwelle an unterem Lenker	16 03 036	2	2	2	2	2	2	2	2	2	2	3 50 080
Deckel für Lasche-Stabilisatorlager		4	4	4	4	4	4	4	4	4	4	3 50 202
Sechskantschraube mit Federring (M 8x18)	20 08 153	2	2	2	2	2	2	2	2	2	2	
Lasche für Stabilisatorlager		2	2	2	2	2	2	2	2	2	2	3 50 500
Lenker unten links, mit Querstück für Achsschenkel		1	—	1	1	1	—	—	—	—	—	3 52 052
} Rek.-LZ-P } bis Fahrg. Nr. 825706												
} Oly.-(S)-P } bis Fahrg. Nr. 828515												
} L-P }												
} KW-P }												
Lenker unten links, mit Querstück für Achsschenkel	16 03 040	1	1	1	1	1	1	1	1	1	1	3 52 054
} Rek.-LZ-P } ab Fahrg. Nr. 825707												
} Oly.-(S)-P } ab Fahrg. Nr. 828516												
} L-P }												
} KW-P }												
Lenker unten rechts, mit Querstück für Achsschenkel		1	—	1	1	1	—	—	—	—	—	3 52 077
} Rek.-LZ-P } bis Fahrg. Nr. 825706												
} Oly.-(S)-P } bis Fahrg. Nr. 828515												
} L-P }												
} KW-P }												
Lenker unten rechts, mit Querstück für Achsschenkel	16 03 041	1	1	1	1	1	1	1	1	1	1	3 52 079
} Rek.-LZ-P } ab Fahrg. Nr. 825707												
} Oly.-(S)-P } ab Fahrg. Nr. 828516												
} L-P }												
} KW-P }												
Achse für unteren Lenker, 0,4 mm Übergröße Kennzeichen: 1 Rille auf der Welle	16 03 040/041	2	2	2	2	2	2	2	2	2	2	3 52 129

VORDERRAD-AUFHÄNGUNG

Ersatzteil-Nr.	Teile-Name	- P -				- P-II -				1200	
		Oly.- Rekord	Oly.	L	KW	Oly.- Rekord	L	KW			
		LZ	LV	LZ		LZ	SZ	LV	LZ		
3 52 130	Achse für unteren Lenker, 0,8 mm Übergröße Kennzeichen: 2 Rillen auf der Welle	2	2	2	2	2	2	2	2	2	2
3 52 626	Querstück für unteren Lenker Rek.-LZ-P } Oly.-(S)-P } bis Fahrg. Nr. 825706 L-P } KW-P } bis Fahrg. Nr. 828515	2	—	2	2	2	—	—	—	—	—
3 52 627	Querstück für unteren Lenker Rek.-LZ-P } Oly.-(S)-P } ab Fahrg. Nr. 825707 L-P } KW-P } ab Fahrg. Nr. 828516	2	2	2	2	2	2	2	2	2	2
	(Unterer Lenker an Achse)										
3 52 650	Schutztülle (Gummi)	4	4	4	4	4	4	4	4	4	4
<3 52 651	Schutztülle, vorn (16 mm hoch) 16 03 040/041	2	2	2	2	2	2	2	2	2	2
<3 52 652	Schutztülle, hinten (20 mm hoch) (siehe auch 8 06...)	2	2	2	2	2	2	2	2	2	2
<3 52 681	Gewindebuchse, normal 16 03 040/041	4	4	4	4	4	4	4	4	4	4
3 52 682	Gewindebuchse für unteren Lenker an Achse, 0,4 mm Übergröße Kennzeichen: 1 Rille auf dem Sechskant	4	4	4	4	4	4	4	4	4	4
3 52 683	Gewindebuchse für unteren Lenker an Achse, 0,8 mm Übergröße Kennzeichen: 2 Rillen auf dem Sechskant	4	4	4	4	4	4	4	4	4	4
3 52 684	Gewindebuchse für unteren Lenker an Querstück, mit Gewinde für Druckschmierkopf, 0,4 mm Übergröße Kennzeichen: 1 Rille auf dem Sechskant	2	2	2	2	2	2	2	2	2	2
3 52 685	Gewindebuchse für unteren Lenker an Querstück, mit Gewinde für Druckschmierkopf, 0,8 mm Übergröße Kennzeichen: 2 Rillen auf dem Sechskant	2	2	2	2	2	2	2	2	2	2
3 52 686	Gewindebuchse für unteren Lenker an Querstück, ohne Gewinde für Druckschmierkopf, 0,4 mm Übergröße Kennzeichen: 2 Rillen auf dem Sechskant	2	2	2	2	2	2	2	2	2	2
3 52 687	Gewindebuchse für unteren Lenker an Querstück, ohne Gewinde für Druckschmierkopf, 0,8 mm Übergröße Kennzeichen: 1 Rille auf dem Sechskant	2	2	2	2	2	2	2	2	2	2

VORDERRAD-AUFHÄNGUNG

Teile-Name	- P -					- P-II -					Ersatzteil-Nr.
	Oly- Rekord		Oly.	L	KW	Oly- Rekord		L	KW	1200	
	LZ	LV				LZ	SZ				
Druckschmierkopf (M 8) 20 92 425	4	—	4	4	4	—	—	—	—	—	
Rek.-LZ-P } Oly.-(S)-P } bis Fahrg. Nr. 825706 L-P } KW-P } bis Fahrg. Nr. 828515											
Druckschmierkopf (M 8) 20 92 425	2	2	2	2	2	2	2	2	2	2	
Rek.-LZ-P } Oly.-(S)-P } ab Fahrg. Nr. 825707 L-P } KW-P } ab Fahrg. Nr. 828516											
Druckschmierkopf (M 8) 20 92 350	2	2	2	2	2	2	2	2	2	2	
Buchse für Querstück an unterem Lenker	2	2	2	2	2	2	2	2	2	2	3 52 688
Rek.-LZ-P } Oly.-(S)-P } ab Fahrg. Nr. 825707 L-P } KW-P } ab Fahrg. Nr. 828516											
Dämpfungsblock an unterem Lenker (60 mm hoch) (paarweise)	2	2	2	2	2	2	2	2	2	2	3 52 727