

**HAUPTGRUPPE 5**  
**UNTERGRUPPEN-FOLGE**

|          |                                     |  |  |
|----------|-------------------------------------|--|--|
| <b>5</b> | <b>14</b>                           | <b>Bremsbackenhebel</b>                            | Seite<br><b>215</b>                    |
|          | <b>22</b>                           | <b>Bremsseil</b>                                   | <b>216</b>                             |
|          | <b>24</b>                           | <b>Schlauchtülle</b>                               | <b>216</b>                             |
|          | <b>26</b>                           | <b>Stütze für Bremsseil</b>                        | <b>216</b>                             |
|          | <b>46</b>                           | <b>Bremsankerplatte</b>                            | <b>216</b>                             |
|          | <b>48</b>                           | <b>Bremshaltebolzen und Lasche für Bremsbacken</b> | <b>217</b>                             |
|          | <b>50</b>                           | <b>Radbremszylinder</b>                            | <b>218a</b>                            |
|          | <b>52</b>                           | <b>Bremsbacke</b>                                  | <b>219/220</b>                         |
|          | <b>54</b>                           | <b>Bremsbelag</b>                                  | <b>220</b>                             |
|          | <b>58</b>                           | <b>Hauptbremszylinder</b>                          | <b>220a</b>                            |
|          | <b>60</b>                           | <b>Bremspedal</b>                                  | <b>222</b>                             |
|          | <b>62</b>                           | <b>Bremsleitung</b>                                | <b>223</b>                             |
|          | <b>64</b>                           | <b>Anschlußteile für Bremsleitung</b>              | <b>224</b>                             |
|          | <b>68</b>                           | <b>Bremstrommel</b>                                | <b>225</b>                             |
|          | <b>74</b><br><b>76</b><br><b>78</b> | <b>Handbremse</b>                                  | <b>225</b><br><b>226</b><br><b>226</b> |

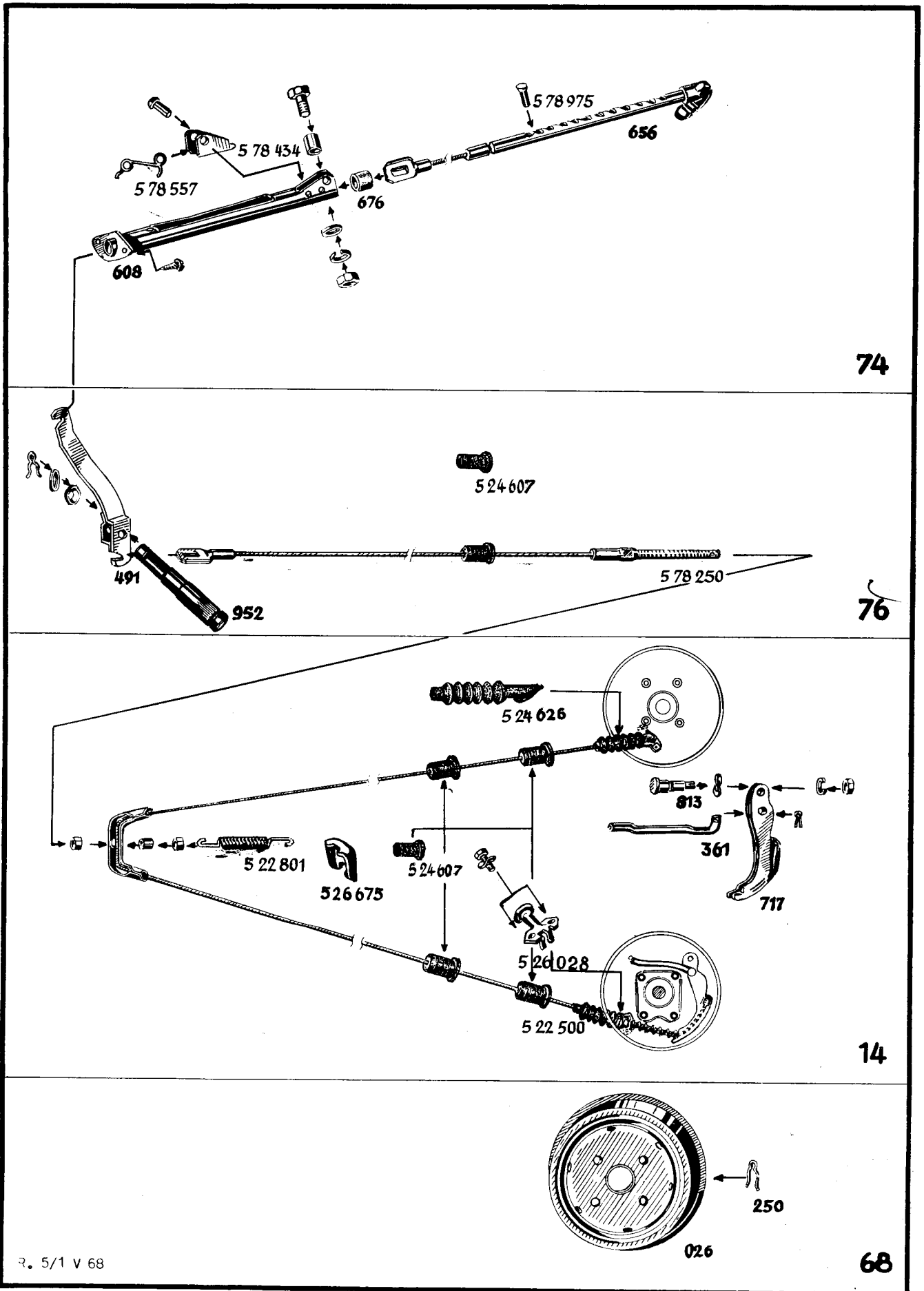

R. 5/1 V 68

Gruppe 5  
Group 5

REKORD-P (II)

Anderung Mai 1968  
Revised ed. May, 1968

Tafel 1  
Table 1

# BREMSEN BRAKES

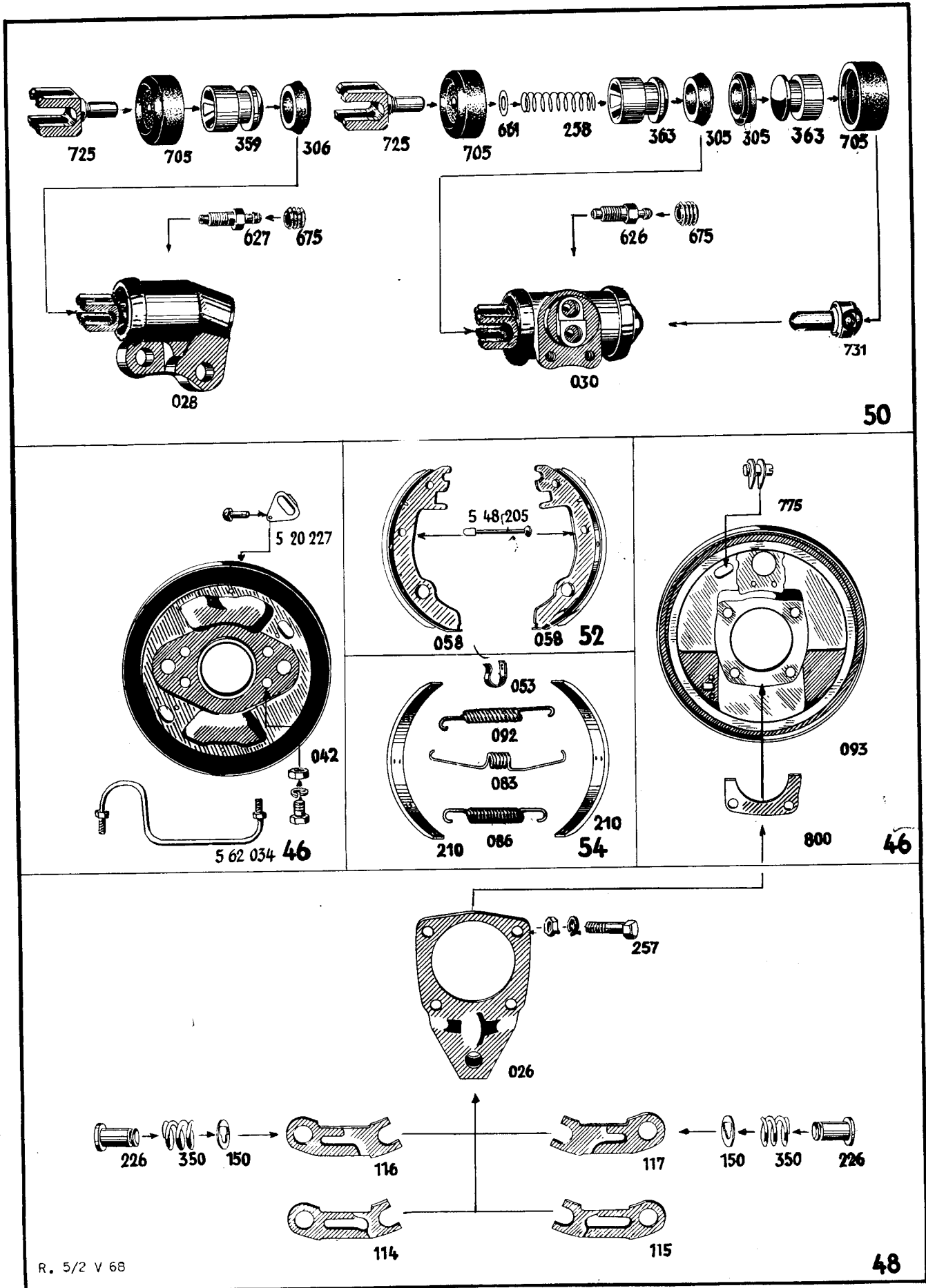

50

46

48

# BREMSEN BRAKES

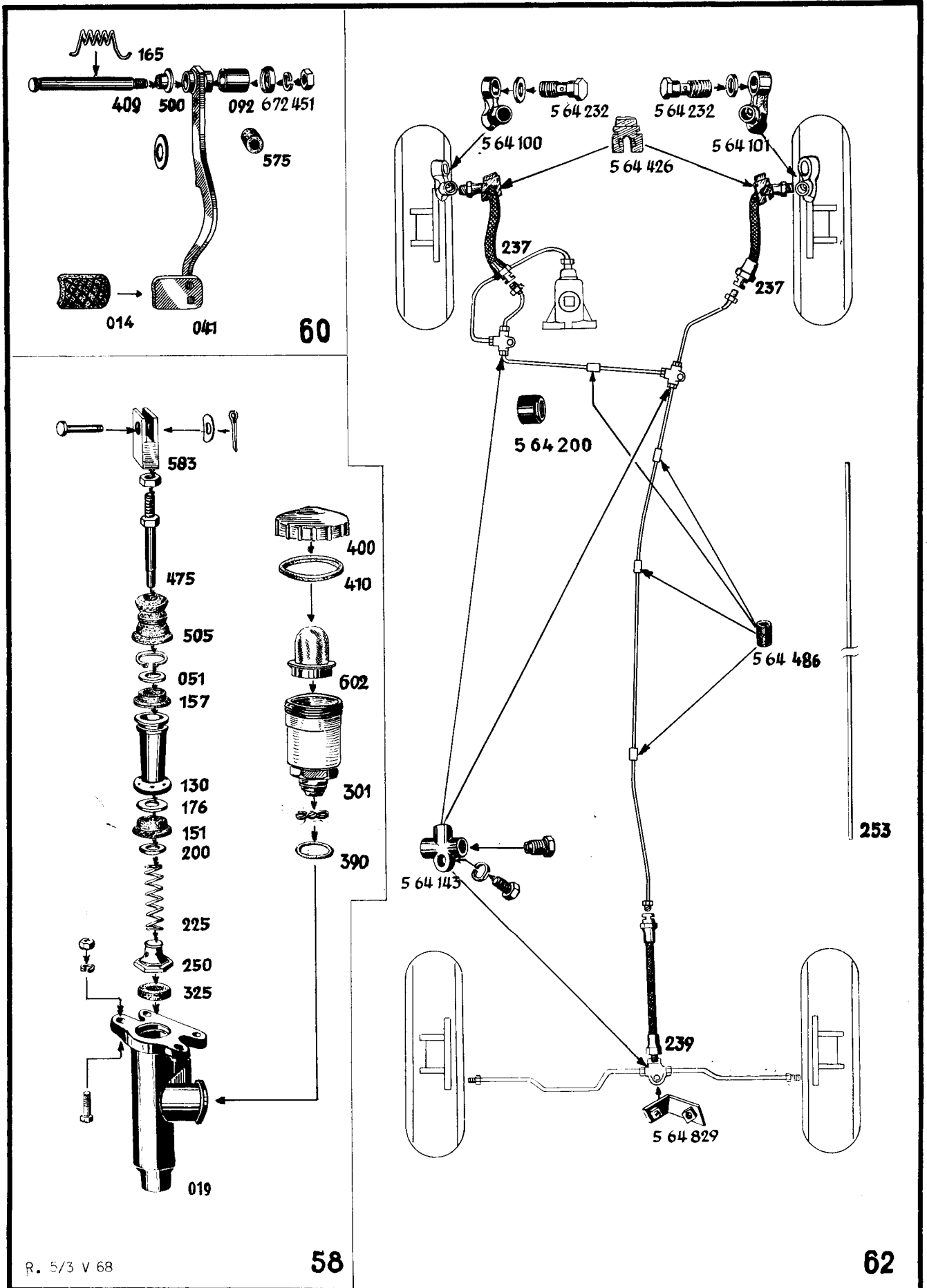

R. 5/3 V 68

58

62

| Teile-Name   | - P -          |      |    |    |                | - P-II - |    |    |   |   | 1200 | Katalog Nr.     |
|--|----------------|------|----|----|----------------|----------|----|----|---|---|------|-----------------|
|  | Oly-<br>Rekord | Oly. | L  | KW | Oly-<br>Rekord | L        | KW | LZ |   |   |      |                 |
|  | LZ             | LV   | LZ |    | LZ             | SZ       | LV |    |   |   |      |                 |
| <b>HAUPTGRUPPE 5</b>   |                |      |    |    |                |          |    |    |   |   |      |                 |
| <b>BREMSEN</b>   |                |      |    |    |                |          |    |    |   |   |      |                 |
| Bremsbackenhebel (Druckstange) hinten, links   | —              | —    | —  | 1  | 1              | —        | —  | —  | 1 | 1 | —    | <b>5 14 358</b> |
| Bremsbackenhebel (Druckstange) hinten, rechts  | —              | —    | —  | 1  | 1              | —        | —  | —  | 1 | 1 | —    | <b>5 14 359</b> |
| Bremsbackenhebel (Druckstange)<br>hinten links mit Nase<br>Für Oly.-Rek. P,<br>LZ, LV, Oly.-P LZ<br>Rek.-P II LZ bis Fahrg. Nr. 1816864<br>LV bis Fahrg. Nr. 1816869<br>1200 LZ bis Fahrg. Nr. 1817156 ist<br>Bremsseilhebel<br>mitzuverwenden. <b>5 14 717</b>          | 1              | 1    | 1  | —  | —              | 1        | 1  | 1  | — | — | 1    | <b>5 14 361</b> |
| Bremsbackenhebel (Druckstange)<br>hinten rechts, mit Nase<br>Bei Verwendung für<br>Rek.-P LZ, LV, Oly.-P,<br>Rek.-P II LZ bis Fahrg. Nr. 1816864<br>LV bis Fahrg. Nr. 1816869<br>1200 LZ bis Fahrg. Nr. 1817156 ist<br>Bremsseilhebel<br>mitzuverwenden. <b>5 14 718</b> | 1              | 1    | 1  | —  | —              | 1        | 1  | 1  | — | — | 1    | <b>5 14 362</b> |
| Splint (3x18 mm)<br>P II = LZ bis Fahrg. Nr. 1816864<br>LV bis Fahrg. Nr. 1816869<br>1200 LZ bis Fahrg. Nr. 1817156  | 20 78 010      | 2    | 2  | 2  | 2              | 2        | 2  | 2  | 2 | 2 | 2    |                 |
| Bremsseilhebel, hinten links   | —              | —    | —  | 1  | 1              | —        | —  | —  | 1 | 1 | —    | <b>5 14 713</b> |
| Bremsseilhebel, hinten, rechts   | —              | —    | —  | 1  | 1              | —        | —  | —  | 1 | 1 | —    | <b>5 14 714</b> |
| Bremsseilhebel, hinten links, mit Profilloch<br>Bei Verwendung für<br>Oly-Rek.-P LZ, LV, Oly.-P<br>Rek.-P II LZ bis Fahrg. Nr. 1816864<br>LV bis Fahrg. Nr. 1816869<br>1200 LZ bis Fahrg. Nr. 1817156 ist<br>Bremsbackenhebel<br>mitzuverwenden. <b>5 14 361</b>         | 1              | 1    | 1  | —  | —              | 1        | 1  | 1  | — | — | 1    | <b>5 14 717</b> |
| Bremsseilhebel hinten rechts, mit Profilloch<br>Bei Verwendung für<br>Oly.-Rek. P LZ, LV, Oly.-P<br>Rek.-P II LZ bis Fahrg. Nr. 1816864<br>LV bis Fahrg. Nr. 1816869<br>1200 LZ bis Fahrg. Nr. 1817156 ist<br>Bremsbackenhebel<br>mitzuverwenden. <b>5 14 362</b>        | 1              | 1    | 1  | —  | —              | 1        | 1  | 1  | — | — | 1    | <b>5 14 718</b> |

# BREMSEN

| Katalog Nr. | Teile-Name  | - P -          |      |    |    |                | - P-II - |    |    |   |   | 1200 |
|-------------|---|----------------|------|----|----|----------------|----------|----|----|---|---|------|
|             |   | Oly-<br>Rekord | Oly. | L  | KW | Oly-<br>Rekord | L        | KW |    |   |   |      |
|             |   | LZ             | LV   | LZ |    | LZ             | SZ       | LV | LZ |   |   |      |
| 5 14 813    | Exzenterbolzen für Bremsseilhebel an Bremsbacke<br>(M 8x1,25x25,2)<br>Bei Verwendung bis Fahrg. Nr. 1136184 ist<br>Spannscheibe 20 80 807<br>mitzuverwenden.<br>Druckfeder 5 14 927<br>wird dabei nicht mehr benötigt.<br><br>16 05 001 | 2              | 2    | 2  | 2  | 2              | 2        | 2  | 2  | 2 | 2 | 2    |
|             | Federring (8,2 mm) 20 74 152  | 2              | 2    | 2  | 2  | 2              | 2        | 2  | 2  | 2 | 2 | 2    |
|             | Sechskantmutter (M 8) 20 64 231   | 2              | 2    | 2  | 2  | 2              | 2        | 2  | 2  | 2 | 2 | 2    |
|             | Spannscheibe, gewölbt<br>(10,5x18x0,25 mm)<br>ab Fahrg. Nr. 1136185 20 80 807   | 2              | 2    | 2  | 2  | 2              | 2        | 2  | 2  | 2 | 2 | 2    |
| 5 20 227    | (siehe 5 46 ...)  |                |      |    |    |                |          |    |    |   |   |      |
| 5 22 500    | <b>Bremsseil</b> , hinten (3700 mm lang)  | 1              | 1    | 1  | —  | —              | 1        | 1  | 1  | — | — | 1    |
| 5 22 501    | Bremsseil, hinten (3600 mm lang)  | —              | —    | —  | 1  | 1              | —        | —  | —  | 1 | 1 | —    |
| 5 22 803    | (siehe 5 78 ..., 7 66 ...)  |                |      |    |    |                |          |    |    |   |   |      |
| 5 24 607    | Tülle, geschlossen (Polyamid)   | 7              | 7    | 7  | 7  | 7              | 7        | 7  | 7  | 7 | 7 | 7    |
| ≈ 5 24 626  |   |                |      |    |    |                |          |    |    |   |   |      |
| 5 26 028    | <b>Stütze (Führung)</b> für Bremsseil an Bremsankerplatte   | 2              | 2    | 2  | 2  | 2              | 2        | 2  | 2  | 2 | 2 | 2    |
|             | Sechskantschraube mit Federscheibe<br>(M 6x12) 20 18 050  | 4              | 4    | 4  | 4  | 4              | 4        | 4  | 4  | 4 | 4 | 4    |
| 5 26 675    | Halter für Bremsseilführung an Unterbau   | —              | —    | —  | —  | —              | 3        | 3  | 3  | 3 | 3 | 3    |
| 5 46 042    | *Bremsankerplatte, vorn links   | 1              | 1    | 1  | 1  | 1              | 1        | 1  | 1  | 1 | 1 | 1    |
| 5 46 043    | *Bremsankerplatte, vorn rechts<br>* = Teile sind nur paarweise zu verwenden   | 1              | 1    | 1  | 1  | 1              | 1        | 1  | 1  | 1 | 1 | 1    |
| 5 46 094    | Bremsankerplatte, hinten rechts   | 1              | 1    | 1  | —  | —              | 1        | 1  | 1  | — | — | 1    |

# BREMSSEN

| Teile-Name   | - P -          |      |    |    | - P-II -       |    |    |   | 1200 | Ersatzteil-Nr. |   |                 |
|--|----------------|------|----|----|----------------|----|----|---|------|----------------|---|-----------------|
|  | Oly-<br>Rekord | Oly. | L  | KW | Oly-<br>Rekord | L  | KW |   |      |                |   |                 |
|  | LZ             | LV   | LZ | LZ | LZ             | SZ | LV |   |      |                |   |                 |
| Bremsankerplatte, hinten links   | —              | —    | —  | 1  | 1              | —  | —  | — | 1    | 1              | — | 5 46 095        |
| Bremsankerplatte, hinten rechts  | —              | —    | —  | 1  | 1              | —  | —  | — | 1    | 1              | — | 5 46 096        |
| Verschlußdeckel für Bremseinstellöffnung, vorn und hinten                              | 6              | 6    | 6  | 6  | 6              | 6  | 6  | 6 | 6    | 6              | 6 | (5 20 227)      |
| Halbrundlochniet (3x3,5 mm) <span style="float: right;">20 84 300</span>               | 6              | 6    | 6  | 6  | 6              | 6  | 6  | 6 | 6    | 6              | 6 |                 |
| Verstellexzenter für Radbremszylinder, an Bremsankerplatte, vorn und hinten            | 6              | 6    | 6  | 6  | 6              | 6  | 6  | 6 | 6    | 6              | 6 | 5 46 775        |
| Halteblech an Bremsankerplatte, für Lager-Hinterachswelle                              | 4              | 4    | 4  | —  | —              | 4  | 4  | 4 | —    | —              | 4 | 5 46 800        |
| Halteblech an Bremsankerplatte, für Lager-Hinterachswelle                              | —              | —    | —  | 4  | 4              | —  | —  | — | 4    | 4              | — | 5 46 801        |
| *Halteblech unten, mit Dichtung an Bremsankerplatte                                    | 2              | 2    | —  | —  | —              | 2  | 2  | 2 | —    | —              | 2 | 5 46 805        |
| *Halteblech oben, mit Dichtung an Bremsankerplatte<br>* = für Hinterachswelle 4 14 096 | 2              | 2    | —  | —  | —              | 2  | 2  | 2 | —    | —              | 2 | 5 46 806        |
| <b>Stütze mit Bremshaltebolzen, hinten</b>   | 2              | 2    | 2  | —  | —              | 2  | 2  | 2 | —    | —              | 2 | <b>5 48 026</b> |
| Stütze mit Bremshaltebolzen, hinten  | —              | —    | —  | 2  | 2              | —  | —  | — | 2    | 2              | — | 5 48 027        |
| (Bremsankerplatte, Radbremszylinder und Spurstangenhebel an Achsschenkel)              |                |      |    |    |                |    |    |   |      |                |   |                 |
| Sechskantschraube (M 10x1x65) <span style="float: right;">20 00 441</span>             | 2              | 2    | 2  | 2  | 2              | 2  | 2  | 2 | 2    | 2              | 2 |                 |
| Sechskantschraube (M 10x1x35) <span style="float: right;">20 00 417</span>             | 4              | 4    | 4  | 4  | 4              | 4  | 4  | 4 | 4    | 4              | 4 |                 |
| Sechskantschraube (M 10x1x68) <span style="float: right;">20 00 443</span>             | 2              | 2    | 2  | 2  | 2              | 2  | 2  | 2 | 2    | 2              | 2 |                 |
| Federscheibe (10,5x18x1,5 mm) <span style="float: right;">20 82 107</span>             | 8              | 8    | 8  | 8  | 8              | 8  | 8  | 8 | 8    | 8              | 8 |                 |
| Sechskantmutter (M 10x1) <span style="float: right;">20 64 330</span>                  | 8              | 8    | 8  | 8  | 8              | 8  | 8  | 8 | 8    | 8              | 8 |                 |
| (Bremsankerplatte, Stütze und Halteblech an Hinterachse)                               |                |      |    |    |                |    |    |   |      |                |   |                 |
| Sechskantschraube (M 10x1x30) (Kopf abgeflacht)  | —              | —    | —  | 4  | 4              | —  | —  | — | 4    | 4              | — | 5 48 257        |
| Sechskantschraube (M 10x1x32) (Kopf abgeflacht)  | 8              | 8    | 8  | 4  | 4              | 8  | 8  | 8 | 4    | 4              | 8 | 5 48 258        |
| Federscheibe (10,5x18x1,5 mm) <span style="float: right;">20 82 107</span>             | 8              | 8    | 8  | 8  | 8              | 8  | 8  | 8 | 8    | 8              | 8 |                 |
| Sechskantmutter (M 10x1) <span style="float: right;">20 64 330</span>                  | 8              | 8    | 8  | 8  | 8              | 8  | 8  | 8 | 8    | 8              | 8 |                 |
| Lasche für Bremsbacke, hinten links und rechts, vorn innen                             | 2              | 2    | 2  | 2  | 2              | 2  | 2  | 2 | 2    | 2              | 2 | 5 48 114        |

# BREMSEN

| Ersatzteil-Nr.  | Teile-Name   | - P -          |      |    |    |                | - P-II - |    |   |   |   | 1200 |
|-----------------|--|----------------|------|----|----|----------------|----------|----|---|---|---|------|
|                 |  | Oly-<br>Rekord | Oly. | L  | KW | Oly-<br>Rekord | L        | KW |   |   |   |      |
|                 |  | LZ             | LV   | LZ |    | LZ             | SZ       | LV |   |   |   |      |
| 5 48 115        | Lasche für Bremsbacke, hinten links und rechts, vorn außen   | 2              | 2    | 2  | 2  | 2              | 2        | 2  | 2 | 2 | 2 |      |
| 5 48 116        | Lasche für Bremsbacke, hinten links und rechts, hinten innen | 2              | 2    | 2  | 2  | 2              | 2        | 2  | 2 | 2 | 2 |      |
| 5 48 117        | Lasche für Bremsbacke, hinten links und rechts, hinten außen | 2              | 2    | 2  | 2  | 2              | 2        | 2  | 2 | 2 | 2 |      |
| 5 48 150        | Sicherung für Bremsbackenlasche an Bolzen                    | 4              | 4    | 4  | 4  | 4              | 4        | 4  | 4 | 4 | 4 |      |
| 5 48 205        | (siehe 5 54...)  |                |      |    |    |                |          |    |   |   |   |      |
| 5 48 226        | Bolzen für Bremsbackenlasche                                 | 4              | 4    | 4  | 4  | 4              | 4        | 4  | 4 | 4 | 4 |      |
| 5 48 350        | Feder für Bremsbackenlasche                                  | 4              | 4    | 4  | 4  | 4              | 4        | 4  | 4 | 4 | 4 |      |
| <b>5 50 019</b> | Ers. d. 5 50 047   |                |      |    |    |                |          |    |   |   |   |      |
| •5 50 020       | Ers. d. 5 50 048   |                |      |    |    |                |          |    |   |   |   |      |
| •5 50 017       | Ers. d. 5 50 045   |                |      |    |    |                |          |    |   |   |   |      |
| •5 50 018       | Ers. d. 5 50 046   |                |      |    |    |                |          |    |   |   |   |      |
| •5 50 028       | Ers. d. 5 50 053   |                |      |    |    |                |          |    |   |   |   |      |
| •5 50 029       | Ers. d. 5 50 054   |                |      |    |    |                |          |    |   |   |   |      |





| Teile-Name  | - P -             |      |    |    |                | - P-II - |    |    |   | 1200 | Katalog Nr. |   |                 |
|---|-------------------|------|----|----|----------------|----------|----|----|---|------|-------------|---|-----------------|
|   | Oly-<br>Rekord    | Oly. | L  | KW | Oly-<br>Rekord | L        | KW |    |   |      |             |   |                 |
|   | LZ                | LV   | LZ |    | LZ             | SZ       | LV | LZ |   |      |             |   |                 |
| Stulp für Radbremszylinder, hinten<br>LZ, LV ab Fahrg. Nr. 2206088<br>SZ ab Fahrg. Nr. 2205731<br>L, KW ab Fahrg. Nr. 2208529<br>ausschl. 2208561, 622, 666, 719, 735<br>1200 LZ ab Fahrg. Nr. 2211800  | 16 05 175         | —    | —  | —  | —              | —        | 4  | 4  | 4 | 4    | 4           | 4 | 5 50 305        |
| Stulp für Radbremszylinder, vorn und hinten<br>Rek.-P II LZ, LV bis Fahrg. Nr. 2206087<br>SZ bis Fahrg. Nr. 2205730<br>L, KW bis Fahrg. Nr. 2208528<br>einschl. 2208561, 622, 666, 719, 735<br>1200 LZ bis Fahrg. Nr. 2211799<br>vorn<br>Rek.-P II LZ, LV ab Fahrg. Nr. 2206088<br>SZ ab Fahrg. Nr. 2205731<br>L, KW ab Fahrg. Nr. 2208529<br>ausschl. 2208561, 622, 666, 719, 735<br>1200 LZ ab Fahrg. Nr. 2211800 | 16 05 165/166/174 | 8    | 8  | 8  | 8              | 8        | 8  | 8  | 8 | 8    | 8           | 8 | 5 50 315        |
| Kolben für Radbremszylinder, hinten<br>Rek.-P II LZ, LV bis Fahrg. Nr. 2206087<br>SZ bis Fahrg. Nr. 2205730<br>L, KW bis Fahrg. Nr. 2208528<br>einschl. 2208561, 622, 666, 719, 735<br>1200 LZ bis Fahrg. Nr. 2211799   | 16 05 165/166     | 4    | 4  | 4  | 4              | 4        | 4  | 4  | 4 | 4    | 4           | 4 | 5 50 357        |
| Kolben für Radbremszylinder, vorn   | 16 05 174         | 4    | 4  | 4  | 4              | 4        | 4  | 4  | 4 | 4    | 4           | 4 | 5 50 359        |
| Kolben für Radbremszylinder, hinten<br>LZ, LV ab Fahrg. Nr. 2206088<br>SZ ab Fahrg. Nr. 2205731<br>L, KW ab Fahrg. Nr. 2208529<br>ausschl. 2208561, 622, 666, 719, 735<br>1200 LZ ab Fahrg. Nr. 2211800   | 16 05 175         | —    | —  | —  | —              | —        | 4  | 4  | 4 | 4    | 4           | 4 | 5 50 363        |
| Entlüftungsschraube für Radbremszylinder, hinten  |                   | 2    | 2  | 2  | 2              | 2        | 2  | 2  | 2 | 2    | 2           | 2 | 5 50 626        |
| Entlüftungsschraube für Radbremszylinder, vorn<br>(siehe auch 5 64...)  |                   | 2    | 2  | 2  | 2              | 2        | 2  | 2  | 2 | 2    | 2           | 2 | 5 50 627        |
| Scheibe für Druckstück im Radbremszylinder, hinten<br>16 05 165/166/175   |                   | 2    | 2  | 2  | 2              | 2        | 2  | 2  | 2 | 2    | 2           | 2 | 5 50 651        |
| Gummikappe für Entlüftungsventil<br>(siehe auch 5 64...)  |                   | 2    | 2  | 2  | 2              | 2        | 2  | 2  | 2 | 2    | 2           | 2 | 5 50 675        |
| Kappe für Radbremszylinder, vorn und hinten   |                   | 8    | 8  | 8  | 8              | 8        | 8  | 8  | 8 | 8    | 8           | 8 | 5 50 710        |
| Druckstück für Radbremszylinder, vorn und hinten  |                   | 6    | 6  | 6  | 6              | 6        | 6  | 6  | 6 | 6    | 6           | 6 | 5 50 725        |
| Druckstück für Radbremszylinder, hinten<br>Für Rek.-P II } bis Fahrg. Nr. 1889376 ist<br>1200 LZ }<br>Kappe 5 50 705<br>Feder 5 50 258<br>mitzuverwenden.   | 16 05 165         | 2    | 2  | 2  | 2              | 2        | 2  | 2  | 2 | 2    | 2           | 2 | 5 50 731        |
| <b>Bremsbacke und Belag (8), vorn</b><br>(satzweise verwenden)<br>Rek.-P II LZ, LV bis Fahrg. Nr. 2195442<br>SZ bis Fahrg. Nr. 2196961<br>L, KW bis Fahrg. Nr. 2195143<br>1200 LZ bis Fahrg. Nr. 2195158<br>Für Export nach Schweden<br>LZ, LV bis Fahrg. Nr. 2204551<br>L, KW bis Fahrg. Nr. 2196902   |                   | 4    | 4  | 4  | 4              | 4        | 4  | 4  | 4 | 4    | 4           | 4 | <b>5 52 054</b> |
| <b>Bremsbacke und Belag (8), vorn</b><br>(satzweise verwenden)<br>LZ, LV ab Fahrg. Nr. 2195443<br>SZ ab Fahrg. Nr. 2196962<br>L, KW ab Fahrg. Nr. 2195144<br>1200 LZ ab Fahrg. Nr. 2195159<br>Für Export nach Schweden<br>LZ, LV ab Fahrg. Nr. 2204552<br>L, KW ab Fahrg. Nr. 2196903   |                   | —    | —  | —  | —              | —        | 4  | 4  | 4 | 4    | 4           | 4 | 5 52 058        |

# BREMSEN

| Katalog Nr.     | Teile-Name  | - P -           |          |          |          |                 | - P-II - |          |          |          | 1200     |          |
|-----------------|---|-----------------|----------|----------|----------|-----------------|----------|----------|----------|----------|----------|----------|
|                 |   | Oly.-<br>Rekord | Oly.     | L        | KW       | Oly.-<br>Rekord | L        | KW       |          |          |          |          |
|                 |   | LZ              | LV       | LZ       |          | LZ              | SZ       | LV       | LZ       |          |          |          |
| <5 52 106       | Bremsbacke und Belag (8), hinten<br>(satzweise verwenden)   | 4               | 4        | 4        | —        | —               | 4        | 4        | 4        | —        | —        | 4        |
| 5 52 111        | Bremsbacke und Belag (8), hinten<br>(satzweise verwenden) (nicht für Export USA)  | —               | —        | —        | 4        | 4               | —        | —        | —        | 4        | 4        | —        |
| 5 52 115 E      | Bremsbacke und Belag, hinten<br>(nur für Export USA)  | —               | —        | —        | 4        | 4               | —        | —        | —        | 4        | 4        | —        |
| •5 52 116       | Ers. durch 5 52 106   |                 |          |          |          |                 |          |          |          |          |          |          |
| <b>5 54 053</b> | <b>Haltefeder für Bremsbacken</b>   | <b>8</b>        | <b>8</b> | <b>8</b> | <b>8</b> | <b>8</b>        | <b>8</b> | <b>8</b> | <b>8</b> | <b>8</b> | <b>8</b> | <b>8</b> |
| 5 54 082        | Rückzugfeder für Bremsbacke, vorn<br>(122 mm lang, 39 Windungen)<br>Rek.-P II LZ, LV bis Fahrg. Nr. 2195442<br>SZ bis Fahrg. Nr. 2196961<br>L, KW bis Fahrg. Nr. 2195143<br>1200 LZ bis Fahrg. Nr. 2195158<br>Für Export nach Schweden<br>LZ, LV bis Fahrg. Nr. 2204551<br>L, KW bis Fahrg. Nr. 2196902 | 4               | 4        | 4        | 4        | 4               | 4        | 4        | 4        | 4        | 4        | 4        |
| 5 54 083        | Rückzugfeder für Bremsbacke, hinten<br>(140 mm lang, 10 Windungen)  | 2               | 2        | 2        | —        | —               | 2        | 2        | 2        | —        | —        | 4        |
| 5 54 085        | Rückzugfeder für Bremsbacke, hinten<br>(158 mm lang, 14 Windungen)  | —               | —        | —        | 2        | 2               | —        | —        | —        | 2        | 2        | —        |
| 5 54 086        | Rückzugfeder für Bremsbacke, hinten<br>(84,5 mm lang)   | 2               | 2        | 2        | 2        | 2               | 2        | 2        | 2        | 2        | 2        | 2        |
| 5 54 087        | Rückzugfeder für Bremsbacke, hinten<br>(82 mm lang)   | —               | —        | —        | 2        | 2               | —        | —        | —        | 2        | 2        | —        |
| 5 54 092        | Rückzugfeder für Bremsbacke, vorn (126 mm lang)<br>LZ, LV ab Fahrg. Nr. 2195443<br>SZ ab Fahrg. Nr. 2196962<br>L, KW ab Fahrg. Nr. 2195144<br>1200 LZ ab Fahrg. Nr. 2195159<br>Für Export nach Schweden<br>LZ, LV ab Fahrg. Nr. 2204552<br>L, KW ab Fahrg. Nr. 2196903                                  | —               | —        | —        | —        | —               | 4        | 4        | 4        | 4        | 4        | 4        |
| (5 48 205)      | Zapfen für Bremsbacken-Haltefeder, vorn und hinten<br>Zylinderniet (4x7 mm)   | 8               | 8        | 8        | 8        | 8               | 8        | 8        | 8        | 8        | 8        | 8        |
|                 | 20 84 406   | 80              | 80       | 80       | 88       | 88              | 80       | 80       | 80       | 88       | 88       | 80       |
| 5 54 216        | Bremsbelag, vorn und hinten<br>(Belagstärke 5 mm)<br>vorn<br>Für Werkstätten ohne Schleifmaschine   | 8               | 8        | 8        | —        | —               | 8        | 8        | 8        | —        | —        | 8        |
|                 | 16 05 070   | —               | —        | —        | 4        | 4               | —        | —        | —        | 4        | 4        | —        |
| 5 54 217 E      | Bremsbelag, vorn und hinten<br>(Belagstärke 5,6 mm)<br>vorn<br>(nur für Export USA) für Werkstätten mit Schleifmaschine   | 8               | 8        | 8        | —        | —               | 8        | 8        | 8        | —        | —        | 8        |
|                 | 16 05 271   | —               | —        | —        | 4        | 4               | —        | —        | —        | 4        | 4        | —        |
| 5 54 224        | Bremsbelag, hinten (Belagstärke 5 mm)<br>Für Werkstätten ohne Schleifmaschine   | —               | —        | —        | 4        | 4               | —        | —        | —        | 4        | 4        | —        |
|                 | 16 05 118   |                 |          |          |          |                 |          |          |          |          |          |          |
| 5 54 225        | Bremsbelag, hinten (Belagstärke 5,6 mm)<br>Für Werkstätten mit Schleifmaschine  | —               | —        | —        | 4        | 4               | —        | —        | —        | 4        | 4        | —        |
|                 | 16 05 119   |                 |          |          |          |                 |          |          |          |          |          |          |

| Teile-Name   | - P -           |      |    |    | - P-II -        |    |    |    | 1200 | Katalog Nr. |                 |
|--|-----------------|------|----|----|-----------------|----|----|----|------|-------------|-----------------|
|  | Oly.-<br>Rekord | Oly. | L  | KW | Oly.-<br>Rekord | L  | KW |    |      |             |                 |
|  | LZ              | LV   | LZ |    | LZ              | SZ | LV | LZ |      |             |                 |
| <b>Hauptbremszylinder, kompl.</b><br>ohne Bremsflüssigkeitsbehälter (zerlegt in Einzelteilen)<br>Bei Einbau für Oly.-Rek.-P LZ, LV, Oly.-P, L-P, KW-P,<br>1200 LZ bis Fahrg. Nr. 1575649 nur in Verbindung mit<br>Bremsflüssigkeitsbehälter 5 58 301<br>Deckel 5 58 400<br>zu verwenden. | 1               | 1    | 1  | 1  | 1               | 1  | 1  | 1  | 1    | 1           | <b>5 58 019</b> |
| (Hauptbremszylinder und Verbindungsstrebe<br>an Stirnwand)   |                 |      |    |    |                 |    |    |    |      |             |                 |
| Sechskantschraube (M 8x25) 20 00 214   | 4               | 4    | 4  | 4  | 4               | 4  | 4  | 4  | 4    | 4           | 4               |
| Federring (8.2 mm) 20 74 152   | 4               | 4    | 4  | 4  | 4               | 4  | 4  | 4  | 4    | 4           | 4               |
| Sechskantmutter (M 8) 20 64 231  | 2               | 2    | 2  | 2  | 2               | 4  | 4  | 4  | 4    | 4           | 4               |

# BREMSSEN

| Teile-Name  | - P -             |           |    |    |                | - P-II - |    |    |   |   | 1200 | Katalog Nr. |          |
|---|-------------------|-----------|----|----|----------------|----------|----|----|---|---|------|-------------|----------|
|   | Oly-<br>Rekord    | Oly-<br>L | L  | KW | Oly-<br>Rekord | L        | KW |    |   |   |      |             |          |
|   | LZ                | LV        | LZ | LZ | LZ             | SZ       | LV | LZ |   |   |      |             |          |
| Anschlagring für Hauptbremszylinderkolben   | 16 05 081         | 1         | 1  | 1  | 1              | 1        | 1  | 1  | 1 | 1 | 1    | 1           | 5 58 051 |
| Sicherung für Anschlagring (I-Ø 27 mm)  | 20 76 305         | 1         | 1  | 1  | 1              | 1        | 1  | 1  | 1 | 1 | 1    | 1           |          |
| Kolben für Hauptbremszylinder<br>Nur in Verbindung mit Stulp 5 58 157<br>verwenden.       | 16 05 079/081     | 1         | 1  | 1  | 1              | 1        | 1  | 1  | 1 | 1 | 1    | 1           | 5 58 130 |
| Stulp für Hauptbremszylinderkolben, Gummi<br>bis Fahrg. Nr. 688807                        |                   | 1         | 1  | 1  | 1              | 1        | —  | —  | — | — | —    | —           | 5 58 150 |
| Stulp für Hauptbremszylinderkolben an Federteller,<br>Gummi                               | 16 05 079/080/081 | 1         | 1  | 1  | 1              | 1        | 1  | 1  | 1 | 1 | 1    | 1           | 5 58 151 |
| Stulp für Hauptbremszylinderkolben, Gummi<br>ab Fahrg. Nr. 688808                         | 16 05 079/080/081 | 1         | 1  | 1  | 1              | 1        | 1  | 1  | 1 | 1 | 1    | 1           | 5 58 157 |
| Scheibe für Kolben  | 16 05 079/081     | 1         | 1  | 1  | 1              | 1        | 1  | 1  | 1 | 1 | 1    | 1           | 5 58 176 |
| Ventilfederteller für Hauptbremszylinder  | 16 05 079/081     | 1         | 1  | 1  | 1              | 1        | 1  | 1  | 1 | 1 | 1    | 1           | 5 58 200 |
| Ventilfeder für Hauptbremszylinder  | 16 05 079/081     | 1         | 1  | 1  | 1              | 1        | 1  | 1  | 1 | 1 | 1    | 1           | 5 58 225 |
| Ausgleichventil für Hauptbremszylinder  | 16 05 079/080/081 | 1         | 1  | 1  | 1              | 1        | 1  | 1  | 1 | 1 | 1    | 1           | 5 58 250 |
| Bremsflüssigkeitsbehälter, ohne Deckel und Sieb<br>1200 LZ ab Fahrg. Nr. 1575650          |                   | 1         | 1  | 1  | 1              | 1        | 1  | 1  | 1 | 1 | 1    | 1           | 5 58 301 |
| Sitz für Ausgleichventil, Gummi   | 16 05 079/080/081 | 1         | 1  | 1  | 1              | 1        | 1  | 1  | 1 | 1 | 1    | 1           | 5 58 325 |
| (Bremsflüssigkeitsbehälter an<br>Hauptbremszylinder)                                      |                   |           |    |    |                |          |    |    |   |   |      |             |          |
| Ringdichtung, Gummi (30 mm A-Ø)<br>1200 LZ ab Fahrg. Nr. 1575650                          |                   | —         | —  | —  | —              | —        | 1  | 1  | 1 | 1 | 1    | 1           | 5 58 390 |
| Spannscheibe (35,5x45x2 mm)<br>1200 LZ ab Fahrg. Nr. 1575650                              | 20 80 815         | —         | —  | —  | —              | —        | 1  | 1  | 1 | 1 | 1    | 1           |          |
| Deckel für Bremsflüssigkeitsbehälter<br>1200 LZ ab Fahrg. Nr. 1575650                     |                   | —         | —  | —  | —              | —        | 1  | 1  | 1 | 1 | 1    | 1           | 5 58 400 |
| Dichtung für Deckel-Bremsflüssigkeitsbehälter<br>(Gummi)<br>1200 LZ ab Fahrg. Nr. 1575650 |                   | —         | —  | —  | —              | —        | 1  | 1  | 1 | 1 | 1    | 1           | 5 58 410 |
| Kolbenstange für Hauptbremszylinder   |                   | 1         | 1  | 1  | 1              | 1        | 1  | 1  | 1 | 1 | 1    | 1           | 5 58 475 |
| Balgen für Hauptbremszylinder   | <16 05 081        | 1         | 1  | 1  | 1              | 1        | 1  | 1  | 1 | 1 | 1    | 1           | 5 58 505 |

# BREMSEN

| Katalog Nr. | Teile-Name   | - P -          |      |    |    | - P-II -       |    |    |    | 1200 |   |
|-------------|--|----------------|------|----|----|----------------|----|----|----|------|---|
|             |  | Oly-<br>Rekord | Oly. | L  | KW | Oly-<br>Rekord | L  | KW |    |      |   |
|             |  | LZ             | LV   | LZ |    | LZ             | SZ | LV | LZ |      |   |
| 5 58 585    | Endstück (Gabel) für Kolbenstange<br>Bolzen 5 58 810 ist mitzuverwenden.                                 | 1              | 1    | 1  | 1  | 1              | 1  | 1  | 1  | 1    | 1 |
| 5 58 602    | Sieb für Hauptbremszylinder-Flüssigkeitsbehälter<br>1200 LZ ab Fahrg. Nr. 1575650                        | —              | —    | —  | —  | —              | 1  | 1  | 1  | 1    | 1 |
| 5 58 630    | Verschlußschraube mit Spritzblech<br>für Hauptbremszylinder (M 35x2,5)<br>1200 LZ bis Fahrg. Nr. 1575649 | 1              | 1    | 1  | 1  | 1              | —  | —  | —  | —    | 1 |
| 5 58 727    | Dichtring für Verschlußschraube<br>(35x42x1 mm)<br>1200 LZ bis Fahrg. Nr. 1575649                        | 1              | 1    | 1  | 1  | 1              | —  | —  | —  | —    | 1 |
| (6 06 561)  | Verschlußdeckel für Hauptbremszylinder (35 mm A-φ)<br>bis Fahrg. Nr. 747887                              | 1              | 1    | 1  | 1  | 1              | —  | —  | —  | —    | 1 |
|             | Sechskantmutter (M 10) <span style="float: right;">20 64 326</span>                                      | 1              | 1    | 1  | 1  | 1              | 1  | 1  | 1  | 1    | 1 |
|             | (Kolbenstange an Bremspedal)   |                |      |    |    |                |    |    |    |      |   |
| 5 58 810    | x Bolzen mit Sicherung   | 1              | 1    | 1  | 1  | 1              | 1  | 1  | 1  | 1    | 1 |
|             | x Zylinderkopfbolzen (10x23 mm) <span style="float: right;">20 86 603</span>                             | 1              | 1    | 1  | 1  | 1              | 1  | 1  | 1  | 1    | 1 |
|             | x Splint (3x18 mm) <span style="float: right;">20 78 010</span>  | 1              | 1    | 1  | 1  | 1              | 1  | 1  | 1  | 1    | 1 |
|             | x Spannscheibe (10,5x15x0,15 mm) <span style="float: right;">20 80 805</span>                            | 1              | 1    | 1  | 1  | 1              | 1  | 1  | 1  | 1    | 1 |
|             | x = wahlweise  |                |      |    |    |                |    |    |    |      |   |
| 5 60 014    | <b>Gummiüberzug</b> für Bremspedal, dunkelgrau<br>(siehe auch 6 74 ...)                                  | 1              | 1    | 1  | 1  | 1              | 1  | 1  | 1  | 1    | 1 |
| ≈ 5 60 041  |  | 1              | 1    | 1  | 1  | 1              | 1  | 1  | 1  | 1    | 1 |
| 5 60 092    | Buchse für Bremspedal<br>(siehe auch 6 74 ...)   | 1              | 1    | 1  | 1  | 1              | 1  | 1  | 1  | 1    | 1 |
| 5 60 165    | Rückzugfeder für Bremspedal, Llkg.   | 1              | 1    | 1  | 1  | 1              | 1  | 1  | 1  | 1    | 1 |
| 5 60 166    | Rückzugfeder für Bremspedal, Rlkg.   | 1              | 1    | 1  | 1  | 1              | 1  | 1  | 1  | 1    | — |
| 5 60 409    | Achse für Bremspedallagerung (141 mm lang)   | 1              | 1    | 1  | 1  | 1              | 1  | 1  | 1  | 1    | 1 |
|             | Scheibe (15x24x1 mm) <span style="float: right;">20 80 401</span>  | 1              | 1    | 1  | 1  | 1              | 1  | 1  | 1  | 1    | 1 |
| (6 72 451)  | Tellerscheibe für Achse an Verbindungsstrebe<br>(17,5x25x4 mm)   | 1              | 1    | 1  | 1  | 1              | 1  | 1  | 1  | 1    | 1 |
| 5 60 500    | Hülse für Bremspedallagerung, Llkg.  | 1              | 1    | 1  | 1  | 1              | 1  | 1  | 1  | 1    | 1 |

| Teile-Name  | - P -           |      |    |    | - P-II -        |    |    |    | 1200 | Katalog Nr.                          |
|---|-----------------|------|----|----|-----------------|----|----|----|------|--------------------------------------|
|   | Oly.-<br>Rekord | Oly. | L  | KW | Oly.-<br>Rekord | L  | KW |    |      |                                      |
|   | LZ              | LV   | LZ |    | LZ              | SZ | LV | LZ |      |                                      |
| (Achse an Verbindungsstrebe)  |                 |      |    |    |                 |    |    |    |      |                                      |
| Federring (10,2 mm) 20 74 176   | 1               | 1    | 1  | 1  | 1               | 1  | 1  | 1  | 1    | 1                                    |
| Sechskantmutter (M 10) 20 64 339  | 1               | 1    | 1  | 1  | 1               | 1  | 1  | 1  | 1    | 1                                    |
| Anschlag für Bremspedal, an Sechskantmutter –<br>Stopplichtschalter (Kunststoffbuchse)<br>(siehe auch 12 40...)     | 1               | 1    | 1  | 1  | 1               | 1  | 1  | 1  | 1    | 1                                    |
| Verbindungsrohr mit Anschlußnippel für Radbremszylinder,<br>vorn links  | 1               | 1    | 1  | 1  | 1               | 1  | 1  | 1  | 1    | 1                                    |
| Verbindungsrohr mit Anschlußnippel für Radbremszylinder,<br>vorn rechts   | 1               | 1    | 1  | 1  | 1               | 1  | 1  | 1  | 1    | 1                                    |
| (siehe unter 5 64...)   |                 |      |    |    |                 |    |    |    |      | 5 62 237<br>5 62 239<br>5 62 255     |
| <b>Anschlußstück</b> für Verbindungsrohr an Radbremszylinder,<br>vorn links   | 1               | 1    | 1  | 1  | 1               | 1  | 1  | 1  | 1    | 1                                    |
| <b>Anschlußstück</b> für Verbindungsrohr an Radbremszylinder,<br>vorn rechts  | 1               | 1    | 1  | 1  | 1               | 1  | 1  | 1  | 1    | 1                                    |
| Dichtring (10,2x13,9x1 mm) 20 91 006  | 4               | 4    | 4  | 4  | 4               | 4  | 4  | 4  | 4    | 4                                    |
| <b>Anschlußstück</b> (Verteiler) für Bremsleitung (3 Anschlüsse) an<br>Unterbau vorn, Llkg.<br>an Hinterachsgehäuse | 2               | 2    | 2  | 2  | 2               | 2  | 2  | 2  | 2    | 2                                    |
| <b>Anschlußstück</b> (Verteiler) für Bremsleitung (4 Anschlüsse) an<br>Unterbau vorn, Rlkg.                         | 1               | 1    | 1  | 1  | 1               | 1  | 1  | 1  | 1    | 1                                    |
|   |                 |      |    |    |                 |    |    |    |      | 5 64 143<br>5 64 144 E<br>≈ 5 64 200 |
| (Anschlußstück (Verteiler) an Unterbau)   |                 |      |    |    |                 |    |    |    |      |                                      |
| x Sechskantschraube (M 8x28) 20 26 104  | 3               | 3    | 3  | 3  | 3               | 3  | 3  | 3  | 3    | 3                                    |
| x Federring (8,2 mm) 20 74 152  | 3               | 3    | 3  | 3  | 3               | 3  | 3  | 3  | 3    | 3                                    |
| x = Llkg. = 2 Stück<br>Rlkg. = 1 Stück  |                 |      |    |    |                 |    |    |    |      |                                      |
| (Anschlußstück (Verteiler) an Hinterachse)  |                 |      |    |    |                 |    |    |    |      |                                      |
| Sechskantschraube (M 8x30) 20 00 218  | 1               | 1    | 1  | 1  | 1               | 1  | 1  | 1  | 1    | 1                                    |
| Federring (8,2 mm) 20 74 152  | 1               | 1    | 1  | 1  | 1               | 1  | 1  | 1  | 1    | 1                                    |

# BREMSEN

| Katalog Nr. | Teile-Name  | - P -          |      |    |    | - P.II -       |    |    |    | 1200 |   |
|-------------|---|----------------|------|----|----|----------------|----|----|----|------|---|
|             |   | Oly-<br>Rekord | Oly. | L  | KW | Oly-<br>Rekord | L  | KW |    |      |   |
|             |   | LZ             | LV   | LZ |    | LZ             | SZ | LV | LZ |      |   |
| 5 64 232    | Hohlschraube für Verbindungsrohr an Radbremszylinder, vorn  | 2              | 2    | 2  | 2  | 2              | 2  | 2  | 2  | 2    | 2 |
| (5 50 627)  | Entlüftungsventil für Verbindungsrohr   | 2              | 2    | 2  | 2  | 2              | 2  | 2  | 2  | 2    | 2 |
| (5 50 675)  | Gummikappe für Entlüftungsventil  | 2              | 2    | 2  | 2  | 2              | 2  | 2  | 2  | 2    | 2 |
| (5 62 237)  | Bremsschlauch, vorn   | 2              | 2    | 2  | 2  | 2              | 2  | 2  | 2  | 2    | 2 |
| (5 62 239)  | Bremsschlauch, hinten   | 1              | 1    | 1  | 1  | 1              | 1  | 1  | 1  | 1    | 1 |
| 5 64 426    | Sicherung für Bremsschlauch   | 3              | 3    | 3  | 3  | 3              | 3  | 3  | 3  | 3    | 3 |
| (5 62 255)  | Bremtleitungsrohr (4,75 mm $\phi$ )<br>- wird in Längen à 10 m geliefert -<br>Bei Verwendung für Rek. bis Fahrg. Nr. 1925187<br>1200 LZ bis Fahrg. Nr. 1925724 sind<br>Überwurfschrauben 20 92 101<br>mitzuverwenden. | x              | x    | x  | x  | x              | x  | x  | x  | x    | x |
|             | Überwurfschraube für Bremsleitung (M 10x1) 20 92 101  | x              | x    | x  | x  | x              | x  | x  | x  | x    | x |
| 5 64 479    | (siehe 8 22 ...)  |                |      |    |    |                |    |    |    |      |   |
| 5 64 486    | Gummitülle (Schlauchstück), A- $\phi$ = 12 mm, in Verbindung mit<br>1 Schelle 7 53 475 verwenden.   | 2              | 2    | 2  | 2  | 2              | 2  | 2  | 2  | 2    | 3 |





# BREMSEN

| Katalog Nr.                            | Teile-Name                                     | - P -          |      |    |    | - P-II -       |    |    |    | 1200 |   |
|--|--|----------------|------|----|----|----------------|----|----|----|------|---|
|  |  | Oly-<br>Rekord | Oly. | L  | KW | Oly-<br>Rekord | L  | KW |    |      |   |
|  |  | LZ             | LV   | LZ |    | LZ             | SZ | LV | LZ |      |   |
| (5 78 434)                             | Klinke für Handbremse (6 639 255)              | 2              | 2    | 2  | 2  | 2              | 2  | 2  | 2  | 2    | 2 |
| (5 78 557)                             | Feder für Klinke (6 639 256)                   | 1              | 1    | 1  | 1  | 1              | 1  | 1  | 1  | 1    | 1 |
|  | Halbrundlochniet (5x20 mm) 20 84 306           | 2              | 2    | 2  | 2  | 2              | 2  | 2  | 2  | 2    | 2 |
| (5 78 975)                             | Kerbstift für Anschlag-Rastenstange (4,3x10mm) | 1              | 1    | 1  | 1  | 1              | 1  | 1  | 1  | 1    | 1 |
| <b>5 76 491</b>                        | <b>Zwischenhebel für Handbremse, 11kg.</b>     | 1              | 1    | 1  | 1  | 1              | 1  | 1  | 1  | 1    | 1 |
|  | (Zwischenhebel an Achse)                       |                |      |    |    |                |    |    |    |      |   |
|  | Spannscheibe, gewölbt (13x18x0,4 mm) 20 80 809 | 1              | 1    | 1  | 1  | 1              | 1  | 1  | 1  | 1    | 1 |
|  | Scheibe (13x20x2 mm) 20 80 375                 | 1              | 1    | 1  | 1  | 1              | 1  | 1  | 1  | 1    | 1 |
|  | Federklammer 20 72 600                         | 1              | 1    | 1  | 1  | 1              | 1  | 1  | 1  | 1    | 1 |
| ≈5 76 952                              |  |                |      |    |    |                |    |    |    |      |   |
| <b>5 78 250</b>                        | <b>Zugseil für Handbremse</b>                  | 1              | 1    | 1  | 1  | 1              | 1  | 1  | 1  | 1    | 1 |
| (5 24 607)                             | Tülle, geschlossen (Polyamid)                  | 1              | 1    | 1  | 1  | 1              | 1  | 1  | 1  | 1    | 1 |
| (5 22 803)                             | Rückzugfeder für Bremsseil (108 mm lang)       | 1              | 1    | 1  | 1  | 1              | 1  | 1  | 1  | 1    | 1 |
|  | (Zugseil an Ausgleich-Bremsseil)               |                |      |    |    |                |    |    |    |      |   |
|  | Hülse (8,6x11x15 mm) 20 89 026                 | 1              | 1    | 1  | 1  | 1              | 1  | 1  | 1  | 1    | 1 |
|  | Sechskantmutter (M 8) 20 64 231                | 2              | 2    | 2  | 2  | 2              | 2  | 2  | 2  | 2    | 2 |
| 5 78 434 }<br>5 78 557 }<br>5 78 975 } | (siehe 5 74...)                                |                |      |    |    |                |    |    |    |      |   |